

סוכות

טמונה בפרשה

עלון שבועי לעידוד העיון והבקיאות בפרשת השבוע

רמזים ופרפראות

המילים: 'סוכה וארבעת המינים' שווים בגימטריא (925) למילים: 'טו' תשרי' ואף למילים: בשר יין שמחה. ואף למילים: 'ויקראו ימי ישראל (למזות)' הגימטריא היא 925, אולי לרמזו לכך שישנם שיטות שיעקב אבינו נפטר בט"ו בתשרי.

הדס עולה 69, כנגד 69 עלים שיש בשלושת ההדסים. (תניא רבתי הל' לולב) ויש שאמרו על פי הפסוק "ומתוק האור וטוב לעיניים" שג' בדי הדסים שווים ל: 207 בגימטריא (3 כפול 69) כמניין 'אור', שהרי ההדס הוא כנגד עיני האדם.

"והיית אך שמחה"

בפסוק זה יש רמז על כ"א הימים שבתחילת חודש תשרי. שכתוב בגמרא (סוכה מח.): 'לרבות לילי יום טוב האחרון'. וכתב השפת אמת: 'כי על ידי הכ"א ("אך") ימים מראש השנה עד שמיני עצרת נתברר עתה השמחה'.

שאלה לשולחן החג

"לישב בסוכה"

כתב השו"ע (תרמ"ג ס"ג): 'שאר ימים מברך על הסוכה קודם ברכת המוציא ונוהגים לברך על הסוכה אחר ברכת המוציא קודם שיטעמו'. והגמרא (סוכה כז.) לומדת שחובה לאכול לילה ראשון בסוכה מליל הסדר שבו יש חיוב לאכול כזית מצה. ויש לבאר אם כן, מדוע בסוכות אנו מברכים 'לישב בסוכה' על כל אכילה בשבעת ימי החג ואילו בפסח נפסק לברך 'על אכילת מצה' רק בלילה הראשון ולא בשאר הימים?

מטרת השאלה

הינה לעורר דיון סביב שולחן החג. ניתן לשלוח את תשובותיכם למערכת (בצרוף מקורות, אם ישנם) ובל"ג אכתוב מן התשובות בעוד כחודש.

פנינים

"אתרוג דומה ללב, שאין בו פגם" (מדרש תנחומא ויקרא)

השו"ע (או"ח תרמ"ח סע' א) כתב שאתרוג היבש פסול. האתרוג דומה ללב, כי כשם שהלב צריך שיהיה חם, פועם, מרגיש, מבין וער למצוקות הזולת ולסבלו ונחלץ לעזרתם, הלב חייב לפעום כל הזמן ללא הפסק וללא פגם - כך גם היהודי צריך תמיד להיות כל כולו מסור לעבודת הבורא, פעיל וערני ללא הפסקה וללא פגם בעבודת השי"ת. (שבט מוסר)



כתוב בזוהר, שהפסוק "שובע שמחות את פניך נעמות בימיך נצח" (תהילים טז,יא) רומז על שבע מצוות בסוכות: לולב, אתרוג, הדס, ערבה, שמחה, סוכה ושלמי חגיגה. וביאר ה'פרי צדיק' שהאתרוג כנגד אברהם (כמובא במדרש) והלולב (כיון שהוא 'כפות' תמרים) כנגד יצחק שהיה כפות על המזבח. וההדס הוא כנגד יעקב שהיה מרובה בבנים כהדס המרובה בעלים, והערבות כנגד יוסף שמת קודם אחיו כמו הערבה שהיא כמושה יותר מאשר סתם מינים וע"י הערבה הוא זוכה למעלת יוסף. משה רבינו הוא כנגד השמחה, שכתוב: "ישמח משה", וכן שמחה היא שלמות, ושלמות שייכת למשה שהיה שלם בכל והביא לעולם את התורה שהיא שלמות ומשלימה את כל ישראל. סוכה כנגד אהרן שענני הכבוד היו בזכותו, וכתב האמרי אמת שכשם שענני הכבוד הנהיגו את עם ישראל היכן ללכת, אף הסוכה מנהיגה את עם ישראל איך לנהוג. וניתן לומר שדוד הוא כנגד שלמי החגיגה בבית המקדש, שהרי ייסד את המקדש.



"ולקחתם לכם ביום הראשון פרי עץ הדר"

פסוק זה, המופיע בפרשת אמור, נמצא שני פסוקים קודם לפסוק: "בסכת תשבו שבעת ימים". ויש לבאר מדוע בחרה התורה להביא תחילה את המצוה שמתחייבים בה רק בבוקר של סוכות, לפני מצות הישיבה בסוכה שמתחייבים בה כבר בליל החג? ויש לומר: א. כי לפני כן התורה עוסקת בחגיגה שאף היא נוהגת רק ביום. (ר' יוסף מפוזנא) ב. כי יש שיטה שהסוכה צריכה להיבנות מד' המינים. (אהבת חיים) ג. על ידי חיבור על עם ישראל באחדות נפלאה, זוכים לשמחה שגורמת לכך שנהיה ראויים לישב בסוכה. ד. כתוב לפני כן: "חג הסוכות" - והרי כבר מוזכרת מצות סוכה. ה. בפרשה זו יש רמזים לכך שהכוונה לזמן שחל סוכות בשבת שאז השבת עצמה היא הלולב ואתרוג שלנו וזה חל כבר מהתחלת החג. ו. הקב"ה מקדים את שבחם של ישראל (ד' מינים) לפני שבחו (סוכה-זכר לענני הכבוד). ז. מבחינת משך זמן המצוה - מצות ארבעת המינים נהגה במקדש כל שבעת הימים, אך חוץ מבלילה הראשון, אין חיוב לאכול אכילת קבע בסוכה, אלא מי שרוצה לאכול אכילת קבע - שיאכל בסוכה. ח. ההכנה של ארבעת המינים קודמת לחג: "ולקחתם", מה שאין כן הסוכה - שאדם יכול לצאת בסוכת חבירו. ט. סוכה מביאה לזכרון ניסי יציאת מצרים, וארבעת המינים מביאה לידי שמחה, ושמחה קודמת. (להורות נתן) (ע"פ תשובות הקוראים הנכבדים שליט"א ל'שאלה לשולחן החג' תשפ"א)

בשעה טובה ומוצלחת!
הופיע ויצא לאור עולם
בסייעתא דשמיא!

ניתן להשיג ב"מקרא"
הוצאה לאור, ובטלפון:
052-7665775

עונג רוחני
לשולחן
החג!



ישנו ביקוש רב בבתי הכנסת ברחבי הארץ לקבל את העלון לקהילה שלהם.

זו ההזדמנות שלכם לזכות בהפצת תורה. ניתן לתרום:

1. בהעברה לבנק לאומי (10) סניף 905 חשבון 5055271, ע"ש 'ביין' 2. לשלוח שיק למערכת

במקום להשיג את העלון מחדש בכל
שבוע, הזמינו את הספר החדש
שיירות לבייתכם!

חידון א' ת'

- התשובה לכל שאלה **מתחילה** באות המופיעה בתחילת השורה
- א. שניים מן האושפיזין, שבסוכה מתארחים
 - ב. נוהגים להקיפה בכל יום בהושענות
 - ג. ארבעה מינים כאלו פסולים
 - ד. מחלקי הסוכה
 - ה. יש בו ריח ואין לו טעם
 - ו. קריאת התורה בחוה"מ מתחילה במילה _____
 - ז. שם נוסף לחג הסוכות
 - ח. כך נקראת אבעבועה דקה על גבי עור האתרוג
 - ט. שיעורי ארבעת המינים נמדדים במידה זו
 - י. שלושה מהאושפיזין, שבסוכה מתארחים
 - כ. לולב ששדרתו _____ הינו פסול
 - ל. יש בו טעם ואין לו ריח
 - מ. אחד מן האושפיזין, שבסוכה מתארחים
 - נ. מצוה מיוחדת הנהוגה בבית המקדש בסוכות
 - ס. חלק מהסוכה שכשר רק מגידולי קרקע
 - ע. הדס נקרא בפסוק: "_____"
 - פ. מספרם פוחת והולך בימות החג
 - צ. סוכה צריכה שתהיה עשויה ל -
 - ק. מגילה הנקראת בקהילות מסוימות בשבת חוה"מ
 - ר. חג הסוכות הוא אחד משלושת ה- _____
 - ש. לעיתים נמצא בראש האתרוג
 - ת. זן אתרוג הנחשב לבלתי מורכב ויש המהדרין אחריו

חידון א' ת' הפוך

- התשובה לכל שאלה **מסתיימת** באות המופיעה בתחילת השורה
- א. כך נקרא היום האחרון של החג
 - ב. "אשר קדשנו במצוותיו וצוננו _____ בסוכה"
 - ג. מארבעת המינים, שבחג ניטלים
 - ד. אחד מן האושפיזין, שבסוכה מתארחים
 - ה. נחבטת בצרור של חמש ממנה
 - ו. ברכה שמברכים ביום הראשון של החג
 - ז. מן ההלל: "בית יעקב מעם _____"
 - ח. ממעייץ זה שאבו מים לניסוך המים
 - ט. בתאריך זה נהוג להתפלל עבור אתרוג מהודר
 - י. אחת מן הושענות: "אערוך _____"
 - כ. בקהילות רבות נהוג לאגוד בו את הלולב
 - ל. ההפטרה בשבת חוה"מ היא מתוך איזה ספר?
 - מ. בחג הסוכות נידונים על ה -
 - נ. אחד מהפטורים מסוכה
 - ס. בפרשה זו קוראים בתורה בימי חוה"מ
 - ע. ממנה יוצאים לדירת עראי, 'דירת _____'
 - פ. תפילה ששונה מעט בכל יום מימות החג
 - צ. קצה האתרוג בצד שבו היה מחובר לעץ
 - ק. צמח הנפוץ בשימושו כסכך בימינו
 - ר. מצווה לאכול בחג מדין 'שמחה'
 - ש. הדס מהודר הוא הדס שגדל בצורה זו
 - ת. מתקיימת ונחגגת בלילות חול המועד

ואלה שמות

"אבן שתיה בית הבחירה..."

מהם שבעים השמות של ירושלים? (מעל 130 תשובות במדור התשובות!)

מן המדרש

מעשה בשני אחים, האחד - שקד על תלמודו, עלה והתעלה בתורה וביראת שמים ונעשה לרב נודע, מכובד ונערץ, ידוע בדקדוקו במצוות. השני פנה למסחר והיה בור ועם הארץ. יום אחד שאל את אשתו: "אמרי לי, מדוע כלם חולקים כבוד לאחי, ואינם חולקים לי אותו כבוד?" אמרה לו: "כי הוא רב ודין, גאון ומדקדק במצוות". אמר לעצמו: 'אדקדק אף אני כמוהו, ויכבדוני'. הלך אל אחיו, להתחקות אחר מעשיו. ראה שאשת אחיו מביאה לפניו שאלה בעניין כשרות העוף. הסתכל הרב ואמר: "כשר, ובכל זאת לא אוכל ממנו, כי אינני אוכל מבשר שנשאלה עליו שאלה". אותו יום ערב סוכות היה, והרבנית הודיעה לרב שהבנים בנו את הסוכה כהלכתה. שמח הרב, ובדרך אגב הזכיר לאשתו את ההלכה, שאין מכניסים סירים לסוכה מפני מעלתה. החליט האח הבור שדי לו בכך לבינתיים. שב לביתו והודיע לאשתו שאין להכניס סירים לסוכה, ועלה לבית הכנסת להתפלל תפלת החג. כששב לביתו סחה לו אשתו: "היודע אתה? סוכתנו כמעט נפסלה! הבת הכניסה איזו קדרה. גערתי בה, ושלחתי לשאול את הרב האם נפסלה הסוכה בכך, והשיב שלא נפסלה". חוורו פני האיש ואמר בחומרה: "אמת שהסוכה כשרה, אבל מדקדק במצוות אני, ואיני אוכל מדבר שנשאלה עליו שאלה - על כן לא נאכל הלילה בסוכה!" ועל פי ידענותו וחומרותיו, אכלו בלילה הראשון של סוכות בביתם... (מעין המועד שדמ)

מילה בסוכה

**הוא ערך והגיה,
בפאר ובנוי הודיע,
שאסר על כולם,
מי שגר בעולם.**

המונח המבוקש הינו מילה בת 3 אותיות הקשורה לחג הסוכות, אשר כל שורה בחידה רומזת להקשר שונה שלה.
(יתכן כתיב חסר\מלא וחילופי אותיות בעלי הגיה דומה)
התשובה תתפרסם אי"ה בגליון הבא

'פרים לעולה כפנים לתורה, חצי ראשון למשותף לשניהם זרק, ואת השאר בשמחה תצוק?'

איך יתכן אתרוג פסול וחסר, שאם נחסיר ממנו עוד לפתע יומשר?

נוהגים לכרוך את הלולב בשלוש כריכות (רמ"א תרנ"א א'). וביאר המהרי"ל הטעם, שהוא כנגד שלושת האבות. ובמט"מ ביאר שלולב בגימטריא שישים ושמונה ומוסיפים שלוש כריכות כדי להגיע לשבעים ואחד כנגד זקני הסנהדרין.

"וענף עץ עבת"

'שמעתי מפי החסיד רבי אברהם איש טבריה ז"ל, שבכל ארץ ישראל לא מצוי הדסים משולשים כי אם באזור צפת. ואמר על זה הרב הקדוש רבי מאיר מפרימשלאן שדבר זה רמוז בתורה בפסוק: "ענף עץ עבת" - סופי תיבות 'צפת'. (גן הדסים)

"עולו אושפיזין עלאין קדישיין"
מי מהאושפיזין נזכר שמו הכי הרבה פעמים בתנ"ך?

ומי הכי מעט?

1. איזה צמח מוזכר בדיני אתרוג, סימני ר"ה וזמן ק"ש?

2. אני אחד משבעה וגם אחד מארבעה, מי אני?

3. מהם תאריכי פטירתם של כל אחד מהאושפיזין?

4. מה הקשר בין אתרוג לראש השנה?

5. אבבגדהווללסעררת?

מצאו נא במשניות מסכת סוכה:

6. את האות ה' שמופיעה 3 פעמים ברציפות (לא באותה המילה)

7. שלושה אנשים בשם 'יוחנן'.

8. ארבעה מסימני ליל הסדר. (כתיב)

9. באלו הקשרים מופיעה 'מיטה'?

10. מזל מגלגל המזלות.

תשובות

ושפני טמוני חול - תשובה לפרשת האזינו: אתרוג פסול, שאם נמצא בו נקודה נוספת, חדשה, יחזור אתרוג לכשרותו? - שיש בחציו התחתון ב' נקודות שחורות הרי הוא פסול, אך אם תופיע נקודה שלישית ותחבר ביניהם הרי הוא יוכשר (תרמח ט' י') **חידון א' ת'** - אברהם אהרן, בימת בית הכנסת, גנוביאגזולים, דפנות, הדיס, וביום, זמן שמחתינו, חזוית, טפחים, יצחק יעקב יוסף, כפופה, לולב, משה, ניסוך המים, סכך, ענף עץ עבות, פרים, צל, קהלת, רגלים, שושנתא (פיטם), תימני. **חידון א' ת' הפוך** - הושענא רבא, לישב, אתרוג, דוד, ערבה, שהחיינו, לועז, שילוח, ט"ו שבט, שועי, קושיקלר, יחזקאל, מים, קטן (הצריך לאמו), פנחס, קבע, מוסף, עוקץ, במבוך, בשר, משולש, שמחת בית השואבה. **שעשועי דאורייתא** - דוד: 1023 פעמים. ואם מחשיבים את השם ישראל כשמו של יעקב, אזי ישראל בלבד מופיע 2512 פעמים. משה מופיע 770 פעמים. אברהם מופיע 175 פעמים בדיקו כמנין שנותיו! (61+ פעמים כ'אברם). אהרן 347, יוסף 212, יעקב, מופיע 348 פעמים, יצחק 108 פעמים (הכי מעט). 1. כרתי. 2. עץ התמר. גם אחד משבעת המינים וגם אחד מארבעת המינים. 3. אברהם ב"ד א ד ב' בניסן (לפי רוב השיטות), יצחק בט"ו בניסן, יעקב בט"ו בתשרי (לפי רוב השיטות), משה ב' באדר, אהרן בא' באב, יוסף בא' בתמוז או בהושענא רבה (כ"א תשרי) ודוד בחג השבועות. 4. ב' ענינים, הא' הוא שיש אומרים שעץ הדעת היה אתרוג ואדם נברא בראש השנה. הב' הוא, שבטור (או"ח סי' תקפ"ג) שכתב שיש לאכול אתרוג בראש השנה לסימן טוב (וכנראה שזו היתה גרסתו בגמרא בכריתות ה:): וביאר הפרישה משום שנקרא פרי עץ הדר. והשדי חמד הביא טעם נוסף, לפי הגמרא (ברכות נז.) 'הרואה אתרוג בחלום - הדור הוא לפני קונו'. ולכן סימנא מילתא לאכול אתרוג ולומר יה"ר שנהיה הדורים במצוות. וכן כדי לברך שהחינו בליל ב' דר"ה. 5. אלו האותיות שמרכיבות את המילים: אתרוג, לולב, הדיס וערבה. 6. 'זשבעה ההלל'. 7. רבן יוחנן בן זכאי, רבי יוחנן בן ברוקה, רבי יוחנן בן חורני. 8. הלל, ברוך, קדש, לצפון. 9. נקליטי המטה, בארכות המטה, הישן תחת המטה (כמה). בכרעי המטה, וסכך על גבי המטה. 10. דלי. **ואלה שמות** - ירושלם, אבן מעמסה, ד' שמה, אפרתה, אריאל, ארמון, אשת נעורים, בית תפילה, במות, בעולה, בשן, בתולה, גבעת הלבונה (הלבונן), גולה, גיא חיזיון, גלעד, גן אלוקים, ד' יראה, דלתות העמים, דרום, דרושה, העיר היונה, הר, הר גבוה, הר הקודש, הר מועד, הר מרום, העיר, חדרך, חפצי בה, טבור הארץ, יבוס, ידידות, יער הנגב, יפה נוף, ירמיה, ירמיה, ירושלם, ירושה, יושבת העמק, ים, יער הבציר, ד' צדקנו, עדר, מוראה, מוריה, מנוחה, מצודה, מקודשת, משוש כל הארץ, נחלה, סף רעל, סורה, עדן, עיר ד', עיר הצדק, עיר לא נעזבה, עיר שחוברה, עקרה, ציון, קריה נאמנה, קרית מלך (רב), רבתי בגוים, רבתי עם, רחל, רמה, שגל, שדה יער, שלם, שם חודש, שרתי במדינות. שמות נוספים: ארבה, אהליבה, איהו (איויון), אור העולם, אם, בחורה, בית קל, בית עולמים, בעל המון, ביצרון, גיא יונים, גילה, ההר הטוב, הר חמד, הראל, הקריה, חומות, חצר (חצרך), חיים, טבור העולם, ישראל, כיסא ד', כלה, כלילת יופי, כרמל, לבנון, מגדל מילאת, מקדש, מעמסה, מרומים, נצחש, סלע, עיר האמת, עיר יהודה, עיר הומיה, עיר עוז, עיר קברות אבותינו, עין העולם, עיר של זהב, עיר פרוזות, עיר הקודש, עיר קטנה, עיר דוד, פלטיין, צדק, צלצח, צוואר, צור, צור המישור, קיר, קריה עליוה, קדוש ישראל, קריה נשגבה, קרית משוש, קרית מועד, קרית חנה דוד, קרן בן שמן, רפתים, שדה, שלום, שער בת רבים, שדה זרע, שולמית, שם חדש אשר פי ד' יקבנו, תלפיות. (מלוקט) **מילה בפרשה האזינו** - אגור/עגור. "בעת כנוס אבנים" - כנוס=אגור (בציווין), "לא אפחד משפנים" - אפחד=אגור, "לביית חודש אעבור" - אגור בבית החדש, "ובחצר קן לצפור" - "עגור" הוא מין עוף. **שמונות בפרשה** - "נלקיטי המטה" (פ"א מ"ג) 2. "ולרבן גמליאל שתי כותבות" (פ"ב מ"ה) 3. מצות שמחה בחג. 4. "ושפך לו קיתון על פניו" (סוכה פ"ב מ"ט) 5. "הושע נא שלוש שעות" 6. גמל מוזכר בהלכות סוכה. (פ"ב מ"ג) 7. "פורסת ארבע הושע נא" 8. לולב שצורתו כמגל - פסול. 9. מצוות ניסוך המים. 10. שיעור אתרוג הקטן הוא כאגוז או כביצה. (פ"ג מ"ז) 11. שאיבת מים - רומז לבית השואבה. **שמונות בהפסרה** - 1. "לא יום ולא לילה" (ז) 2. "והחזיקו יד איש ערהו" (יג) 3. "מצילות הסוס" (כ) 4. "ונבקע הר הזיתים" (ד) **שאלה לשלחן השבת נציבים** - שאלנו: מדוע כתוב "בפיך ובלבבך לעשותו" - הלא לכאורה היה יותר מתאים לכתוב: 'בלבבך ובפיך לעשותו'? כמה מעיקרי התשובות שהתקבלו במערכת: 1. הכוונה למצוות אותן אין יכול האדם לקיימן בגופו ורוצה הוא לקיימן ע"י עיסוק בתורתן בפיו. 2. בשם הבעש"ט מובא שכאשר אדם עומד בניסיון האם לעשות מצוה או לעבור על מצוה עליו לומר בפיו את הפסוקים המורים על אותה המצוה כדי שלא יכשל. 3. הכוונה לברכות שמברכים עובר לעשייתן. (שובע שמחות)

ניתן להשיג את העלון:

במייל: ע"י שליחת מייל בקשה אל: temunabaparashah@gmail.com - מלמדים, תלמודי תורה ובתי ספר - נא ציינו זאת.

באתרים: 'לדעת', 'אידישער וינקל' (באידיש) 'תורת יוסף' ו'דרשו'.

בשכונת בית ישראל בירושלים: בחנות 'פיצוחי' בית ישראל רח' בית ישראל 1, ובמערכת.

טמונות לסוכות

זהו חידון משעשע מתמונות הרמוזות על פסוקים ומושגים הקשורים לסוכות ולמשניות מסכת סוכה. (תוכלו למצוא תשובות במדור 'תשובות')
אדגיש, כי אין הכוונה להמחיש את הפסוקים כלל, אלא רק בדרך רמז וכפל לשון. (מומלץ לציין זאת לילדים)
אשמח לקבל רעיונות, חיזוקים והערות: temunabaparashah@gmail.com
כמו"כ להצטרפות לרשימת התפוצה ולהקדשות ניתן לשלוח בקשה למייל הנ"ל.

מקרא רמת קושי: רגמל קשה

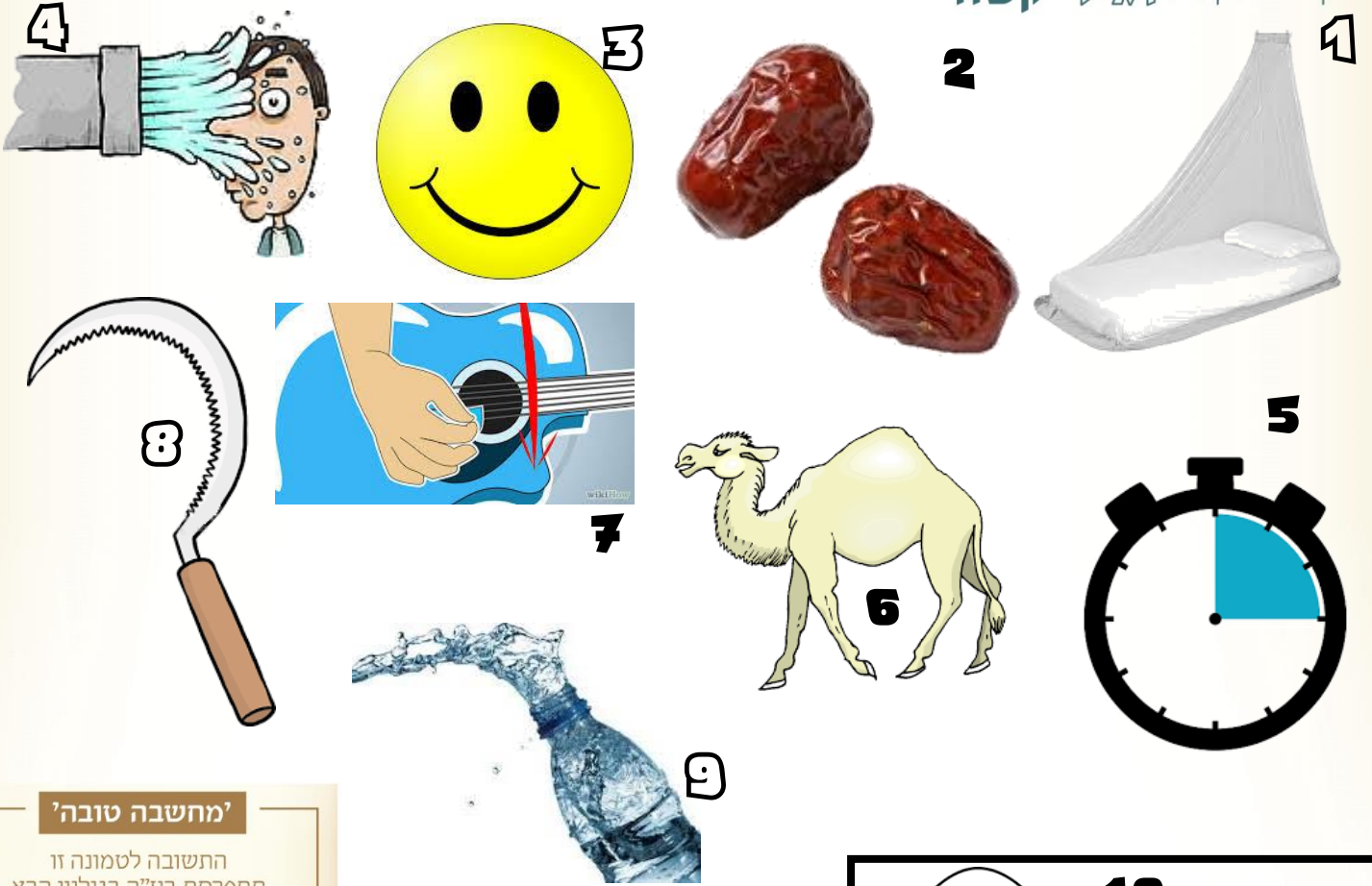

'מחשבה טובה'

התשובה לטמונה זו תתפרסם בע"ה בגיליון הבא



תשובה לגיליון הקודם
"אני מחצתי ואני ארפא" (לב,לט)

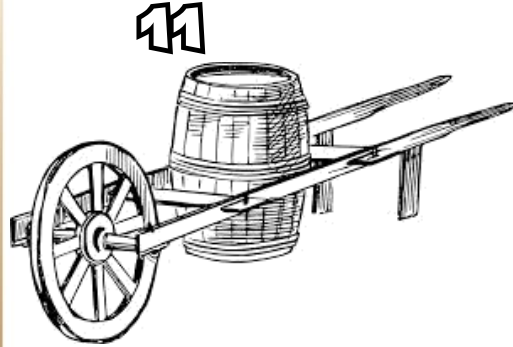

הפטרת סוכות

"הנה יום בא" (זכריה יד' א'-כא)

טמונות בהפטרה



עדיין ניתן לרכוש את משחק ה'חדר בריחה' המבוקש! חידות ומשימות לכל הגילאים לחוויה משפחתית מושלמת!
לפרטים נוספים ולהזמנות התקשרו: 052-766-5775