

# טמונה בפרשה

עלון שבועי לעידוד העיון והבקיאות בפרשת השבוע

## פרשת תצוה

### לסדר את הפרשה

לפניכם רשימת נושאי הפרשה בסדר מעורב, עליכם לסדרם מחדש לפי סדר ההתרחשויות בפרשה. כשתצליחו, תקבלו מהאותיות חלק מפסוק מהפרשה.

- א. סדר ימי המילואים
- ב. מעשה האפוד
- ד. מעשה המעיל
- ו. מעשה החושן
- ז. מעשה הציץ והמצנפת
- כ. ציווי עשית בגדי הכהונה
- ל. מעשה הכתונות
- ל. שמן למאור
- פ. מעשה המכנסיים
- ח. קרבן התמיד
- ת. בגדי בני אהרן
- ת. מעשה מזבח הקטורת

### פנינים

"כתית למאור להעלות נר תמיד"

בית המקדש הראשון עמד על תילו ארבע מאות ועשר שנה (תי), והשני ניצב בבנינו ארבע מאות ועשרים שנה (תכ), ביחד - "כתית". שני בתי המקדש האירו אך כמנין "כתית". אולם בית המקדש השלישי יהיה לעולם ועד: "להעלות נר תמיד". (תולדות יצחק)



"ועשית מזבח מקטר קטרת"

רבים תמהו מדוע נדחתה פרשת עשיית מזבח הקטורת עד לאחר ציווי המילואים ולא נכתבה יחד עם ציווי עשיית שאר הכלים. ויש שפירשו: א. כל כלי המשכן היו הכרח ואי אפשר היה להקריב ולעשות את העבודה בלעדיהם, אבל לגבי מזבח הזהב כתוב בגמרא (זבחים נט.), שאם הוא נעקר מקטירים את הקטורת במקומו. הרי שמזבח הקטורת יש לעשות רק לכתחילה ואינו הכרח, ובדיעבד אם אינו קיים אינו מעכב. (קרבן מנחה) ב. על כל הכלים בפרשת תרומה כתוב: "וכן תעשו" דהיינו שכך יהיו עשויים גם לדורות, אך מזבח הזהב במשכן היה עשוי עצי שיטים מצופים זהב ושלמה עשהו זהב כולו. (אוה"ח) ג. כל הכלים נבעו מכח הארון - התורה, אך מזבח הזהב היה כנגד גמילות חסדים. (העמק דבר) ד. מטרת כל הכלים היה להשכיח את שכירת הקב"ה בתוך בני ישראל, בשונה ממטרת מזבח הקטורת שהיא לכבד את השי"ת כאשר הוא כבר שוכן שם. (ספורנו) ה. כדי שלא יחשבו שהוא יותר חשוב ממזבח הנחושת שכתוב לעיל, נכתב כאן מזבח הזהב. (אזנים לתורה) ו. שאין דבר חשוב יותר מן הקטורת. (הש"ך) ז. בהקטרת הקטורת המעשרת את האדם יכל להיות פגם בהקטרה עם שאיפות חומריות, לכן נכתב אחרי בגדי הכהונה שמכניסים בלב יראה. (אוצר חיים)



"ועשית חשן משפט מעשה חשב"

כתוב בתרגום יב"ע: "ותעביד חושן דינא דביה מהודע דיניהון דישאל דאתכסי מן דיניא", דהיינו שהאורים והתומים שבחושן יסייעו לדיינים במקרי ספק כיצד יש לפסוק. ויש לבאר כיצד יפסקו הדיינים על פי האורים והתומים, והרי יש כלל בדינו ש"לא בשמים היא" - שאין לפסוק על פי מעשה ניסים וגילויים מן השמים? ויש לומר: א. האורים ותומים לימדו את הדיינים היכן יש לעיין ומאיפה יביאו ראיות לנידון. ב. אין משגיחים בבת קול וכדומה במקרה שיש לנו כבר בירור ופסק, אך בספק - שייך לסמוך על זה. ג. באמת אין פוסקים על פי האורים והתומים איסור והיתר אלא רק צרכי ציבור. ד. מסייע כך להשיב הלכות שנשתכחו. (ע"פ תשובות הקוראים הנכבדים שליט"א לשאלה לשולחן שבת' תש"פ)

### שאלה לשולחן שבת

"ומגבעות תעשה להם"

בגמרא (יומא כה.) כתוב: 'דתניא לשכת הגזית כמין בסילקי גדולה היתה, פייס במזרחה וזקן יושב במערבה, והכהנים מוקפין ועומדין כמין בכוליא, והממונה בא ונוטל מצנפת מראשו של אחד מהן ויודעין שממנו פייס מתחיל'. מבואר שצורת הפייס בבית המקדש הייתה להתחיל ולספור מהכהן שנטלו לו את המצנפת מראשו. ויש לבאר, כיצד נותר הכהן ההוא ללא מצנפת בגילוי ראש, ועוד במקום כה קדוש?

מטרת השאלה

הינה לעורר דיון סביב שולחן השבת. ניתן לשלוח את תשובותיכם למערכת (בצרוף מקורות, אם ישנם) ובל"ג אכתוב מן התשובות בעוד כחודש.

הצטרפו עכשיו

hamatmon40@gmail.com | 052-7665775

דף הקמפיין: cmatch.me/Matmon

ישנו ביקוש רב בבתי הכנסת ברחבי הארץ לקבל את העלון לקהילה שלהם.

זו ההזדמנות שלכם לזכות בהפצת תורה. ניתן לתרום:

1. בהעברה לבנק לאומי (10 סניף 905 חשבון 5055271, ע"ש 'ביין' 2. לשלוח שיק למערכת

העלון מוקדש

לע"נ אבי מורי הרב בנימין בן הרב ישראל פורת זצ"ל

## חידון א' ת'

- התשובה לכל שאלה **מתחילה** באות המופיעה בתחילת השורה
- א. שתיים מאבני החושן
  - ב. הזמן בו מעלים את הנרות
  - ג. "ועשית על החושן שרשות \_\_\_\_\_"
  - ד. נשפך אל יסוד המזבח, כחלק מכפרת הזבח
  - ה. מידת לח ששימשה במשכן
  - ו. " \_\_\_\_\_ קולו בבואו אל הקודש"
  - ז. מידת אורך החושן ורחבו
  - ח. מבגדי הכהן הגדול
  - ט. נמצאות מתחת זר מזבח הזהב
  - י. עוד שתי אבנים שהושמו בחושן
  - כ. בגדי הכהנים נעשו ל \_\_\_\_\_ ולתפארת
  - ל. עוד אחת מהאבנים שהושמו בחושן
  - מ. שני בגדים שיש גם לכהן הדיוט
  - נ. אסור באכילה, ומצוותו בשריפה
  - ס. בו שמו את מצות המילואים
  - ע. חלק זה של פר המילואים נשרף
  - פ. באמצעותו קושרים את הציץ
  - צ. אחד מבגדי הכהן הגדול
  - ק. נעשית מדי יום בבוקר בבוקר
  - ר. כמות היין המובאת עם כבש כנסכים
  - ש. היו חקוקים על אבני השוהם
  - ת. גם שם נתנו מדם האיל

## חידון א' ת' הפוך

- התשובה לכל שאלה **מסתיימת** באות המופיעה בתחילת השורה
- א. קצה המעיל היה ארוג כפי \_\_\_\_\_
  - ב. כנגד איבר זה אהרן נשא את החושן
  - ג. המעיל נעשה במעשה - \_\_\_\_\_
  - ד. מבגדי הכהן הגדול
  - ה. ממנה מיוצר שמן זית זך (רש"י)
  - ו. עוד אחת מן האבנים שהושמו בחושן
  - ז. כך מתרגם אונקלוס את המילה 'והגרת'
  - ח. על הציץ להיות על \_\_\_\_\_ אהרן
  - ט. אחד מבגדי הכהנים
  - י. בסל המצות היו גם \_\_\_\_\_ מצות
  - ך. עוד אחת מאבני החושן
  - ל. אחד מבגדי הכהן הגדול
  - ם. שניים ליום, הוקרבו על המזבח
  - ן. היו בשולי המעיל, שמלשון הרע הציל (2)
  - ס. הציץ היה כמין \_\_\_\_\_ של זהב (רש"י)
  - ע. צורתו של מזבח הזהב
  - ף. כל אבן שוהם הייתה על \_\_\_\_\_ אחת של אהרן
  - ץ. הכתונת קרויה: "כתונת \_\_\_\_\_"
  - ק. אחד מאימורי האיל שהונף ע"י אהרן ובניו
  - ר. הזמן בו מטיבים את הנרות
  - ש. עוד אחת מהאבנים שהושמו בחושן
  - ת. ארון הברית קרוי גם: "ארון ה \_\_\_\_\_"

## ואלה שמות

"זאתה תצוה"

ידוע ששמו של משה רבינו אינו מופיע בפרשה, ולכן נשאל: מה היו כל שמותיו של משה? (התשובות במדור התשובות)

## מן המדרש

בית אבטינס היו בקיאים במעשה הקטורת ולא רצו ללמד. שלחו חכמים והביאו אומנים מאלכסנדריא של מצרים, והיו יודעים לפטם כמותם ולא היו יודעים להעלות עשן כמותם. של הללו (בית אבטינס) מיתמר ועולה כמקל, של הללו (האומנים) מפציע לכאן ולכאן. וכששמעו חכמים בדבר אמרו: כל מה שברא הקב"ה לכבודו בראו, שנאמר (משלי טז): "כל פעל ד' למענהו", ויחזרו בית אבטינס למקומם. שלחו להם חכמים ולא באו, כפלו להם שכרם ובאו. בכל יום היו נוטלים בשכרם שנים עשר מנה, והיום עשרים וארבעה. רבי יהודה אומר: בכל יום עשרים וארבעה והיום נטלו ארבעים ושימונה. אמרו להם חכמים: "מה ראיתם שלא ללמד?" אמרו: "יודעים היו בית אבא שבית זה עתיד להיחרב, ואמרו: שמא ילמד אדם שאינו מהוגן, וילך ויעבוד עבודה זרה בכך". ועל דבר זה מזכירים אותן לשבח: מעולם לא יצאה כלה מבושמת מבתיהם, וכשנושאים אישה ממקום אחר היו מתנים עמה שלא תתבשם, כדי שלא יאמרו ממעשה הקטורת מתבשמים, ולקיים מה שנאמר: "והייתם נקים מד' ומישראל". (ע"פ מדרש רבה)

## מילה בפרשה

**את התרגילים הוא ספר,  
אך בתוצאת החילוק כפר,  
רוצה מאתיים אבל יש לו,  
כמות מזון נאה למאכלו.**

המונח המבוקש הינו מילה  
בת 3 אותיות המופיעה בפרשה.  
אשר כל שורה בחידה  
רומזת להקשר שונה שלה.  
(יתכן כתיב חסר וחילופי אותיות  
בעלי הגיה דומה)

התשובה תתפרסם אי"ה בגליון הבא

**ושפני טמוני חול**

**"ועשית מזבח מקטר קטרת"**  
**אלו המישה אופנים יש להזאה על המזבח הפנימי?**

\*\*\*

מדוע מזל אדר הוא דגים ברבים ולא דג ביחיד? אלא, מובא בזוהר שהתורה ניתנה בחודש סיון במזל תאומים - תורה שבכתב ותורה שבע"פ, ומאחר שבאדר חזרו וקבלוה מאהבה, אם כן בחודש זה נשלמו ב' התורות. לכן מזל חודש אדר הוא דגים, הרומז לתלמידי חכמים, כמו בא בזוהר: "ורדו בדגת הים" - אלו תלמידי חכמים המתרבים בימה של תורה. ובגמרא (גיטין לו.) מסופר שרוב היה חותם שמו בצורת דג (כוורא) מבלי חתימת שמו. ורבי הנינא היה מצייר ענף של דקל. רב חסדא היה חותם באות ס'. ורבה בר רב הונא היה מצייר כעין צורת ילון של ספינה, ורבי הושעיא חתם באות ע'. ומבאר היעב"ץ שעשו זאת לסימן טוב כדג שאין בו עין הרע השולטת בו - סגולה נגד עין הרע.

**שעשועי דאורייתא**

**"זאת הכנש השני תעשה בין הערבים"**  
 מלבד הקטורת, קרבן התמיד והעלאת המנורה המוזכרים בפרשתנו, על אלו שלושה דברים אחרים בתורה נאמר עליהם 'בין הערבים'?

\*\*\*

מצאו נא בפרשה:

1. שבע מילים רצופות המופיעות פעמיים.
2. מקומות שכתוב כינוי בלשון יחיד על רבים.
3. שם של מסכת בש"ס.
4. את האות ת' המופיעה ארבע פעמים ברציפות. (לא באותה מילה)
5. ארבע אותיות רצופות העוקבות בסדר הא' ב'. (לא באותה מילה)

**"זיכרון" סימן**

גימטריאות ורמזים לזכירת מספר פסוקי הפרשה  
 בפרשת תצוה מסופר בעיקר על אופן עשיית בגדי הכהונה, "לכבוד ולתפארת".  
 בפרשת תצוה ישנם 101 פסוקים, ואפשר לזכור זאת ע"י זכירת המילים:  
**"זה בגד הכהן" = בגימטריא = 101**

**תשובות**

**ושפני טמוני חול** - תשובה לשבוע שעבר: היו בבית המקדש 96 חלונות, כנגד 96 צירופי אדני". (ילקוט ראובני בשם הזוהר וכן המגלה עמוקות)  
**לסדר את הפרשה** - "לכבוד ולתפארת". **חידון א' ת'** - אודם אחלמה, בין הערבים, גבלת, דם, הין, ונשמע, זרת, חושן, טבעות, יהלום ישפה, כבוד, לשם, מכנסיים מגבעת, נותר, סל, עורו, פתיל תכלת, ציץ, קטורת, רבע הין, שמות שבטי ישראל, תנוך. **חידון א' ת' הפוך** - תחרא, לב, אורג, אפוד, טיפה ראשונה, שבו, ותזרו, מצח, אבנט, ריקי מצות, נופך, מעיל, כבשים, פעמון ורימון, טס, רבוע, כתף, תשבץ, שוק, בבוקר בבוקר, תרשיש, עדות. **שעשועי דאורייתא** - קרבן פסח (בפרשות בא, אמור ובהעלותך), פסח שני (בהעלותך), ותשובת השי"ת לבני ישראל: "ובין הערבים תאכלו בשר" (בפרשת בשלח). 1. "זהב תכלת וארגמן ותולעת שני ושש משזר". 2. "כל חכמי לב אשר מלאתיו רוח", "ואכל אהרן ובניו". 3. "נר תמיד". 4. "העבתת תתן". 5. "לך למנה". **ואלה שמות** - ירד (שירד המן בימיו [ובזכותו], ושהוריד תורה לישראל), [אביל] גדור (שגדר את פרצת העם בחטא העגל), חבר (חיבר בין בני" לקב"ה ע"י המשכן), אבי שוכו (ששייך בתפילתו את התבערה), יקותיאל (גרם לבני" לקוות לקב"ה בכל יום ע"י המן), [אביל] זנוח (שכיפר על בני" במרגלים והזניח חטאי ישראל), טוב וטובה ('ותרא אותו כי טוב הוא'), משה (מ'ן המים משיתיהו'), שמעיה (שמע השמיע השי"ת תפילתו), לוי (ע"ש שבטו). (ע"פ מגילה יג, ילקו"ש ד"ה, שמ"ר א'. וביאור הגר"א) **מילה בפרשה תרומה** - פאה. "הוא הלך לצד אחד" - צד=פאה, "חבוש כיסוי מיוחד" - פאה נכרית, "כדי לתת לעניים" - פאה היא ממתנות העניים, "שה שדיבר לחיים" - שה דיבר=פעה. **טמונות בפרשה** - 1. "פעמון ורימון" (כח, לד) 2. שפתון - "אודם" (כח, יז) 3. 'ברקן' (אונקלוס כח, יז) 4. "מכנסי בד" (כח, מב) 5. "שפה יהיה לפיו" (כח, לב) 6. "מצנפת" (כח, לז) 7. 'רבע ההין. שלשה לוגין' (רש"י כט, מ) 8. "זרת ארכו" (כח, טז) 9. "פטרה" - אונקלוס מתרגם: 'רקן' (כח, יז) 10. כף + דגל יוון: 'כמין כ"ף יוונית' (רש"י כט, לו) 11. 'שני ספלים של כסף' (רש"י כט, מ) 12. "ובישלת את בשרו" (כט, לא) 13. "וחגרת אותם" (כט, ט) 14. "נר תמיד" (כז, כ) **טמונות בהפסדה** - 1. "צורת הבית ותכונותו" (מג, יא) 2. "הבית על ראש ההר" (מג, יב) 3. "ואלה מידות המזבח" (מג, יג) 4. "מלח" (מג, כד) **שאלה לשולחן ט"ו בשבט** - שאלנו: מדוע המשנה (וגם הגמרא) קוראת ליום זה 'ראש השנה לאילן' וזאת בשונה משאר הדברים שמוזכרים ראש השנה שלהם במשנה: מלכים, רגלים, יובלות, שנים, ירקות. ולכאורה היה עדיף לכתוב: "ראש השנה לאילנות"? כמה מעיקרי התשובות שהתקבלו במערכת: 1. להראות שהאדם הוא עץ השדה ושכל יחיד ויחיד הוא עולם בפני עצמו. 2. הכוונה לאילן החיים בו שוכן הקב"ה. 3. לרמז על האילן המיוחד האמור בתורה לעניין נטילת מצוה והוא האתרוג. (בני יששכר) 4. אילן בגימטריא 91 כמנין שם אדנות והוי"ה. 5. רומז לעץ הדעת.

**ניתן להשיג את העלון:**

**במייל:** ע"י שליחת מייל בקשה אל: [temunabaparashah@gmail.com](mailto:temunabaparashah@gmail.com) - מלמדים, תלמודי תורה ובתי ספר - נא ציינו זאת.  
**באתרים:** 'לדעת', 'אידישער וינקל' (באידיש) 'תורת יוסף ו'דרשו'.  
**בשכונת בית ישראל בירושלים:** בחנות 'פיצוחי בית ישראל' רח' בית ישראל 1, ובמערכת.

זהו חידון משעשע מתמונות הרומזות על פסוקים ומושגים מהפרשה ומפירוש רש"י.  
(תוכלו למצוא תשובות במדור 'תשובות')

אדגיש, כי אין הכוונה להמחיש את הפסוקים כלל, אלא רק בדרך רמז וכפל לשון. (מומלץ לציין זאת לילדים)  
אשמח לקבל רעיונות, חידוקים והערות: temunabaparashah@gmail.com  
כמו"כ להצטרפות לרשימת התפוצה ולהקדשות ניתן לשלוח בקשה למייל הנ"ל.

# טמונות בפרשה

מקרא רמת קושי: רגיל קשה



5



4



3



2



1



9

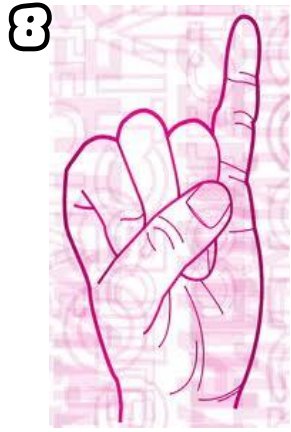

8

7  $0.25=3$

6



11



10



12



## 'מחשבה טובה'

התשובה לטמונה זו תתפרסם בע"ה בגיליון הבא



תשובה לגיליון הקודם  
"נבוב" = 'חליל' (רש"י ואונקלוס כו,ח)



14



13

"אתה בן אדם" (יחזקאל מג י-כז)

הפטרת תצוה

# טמונות בהפטרה

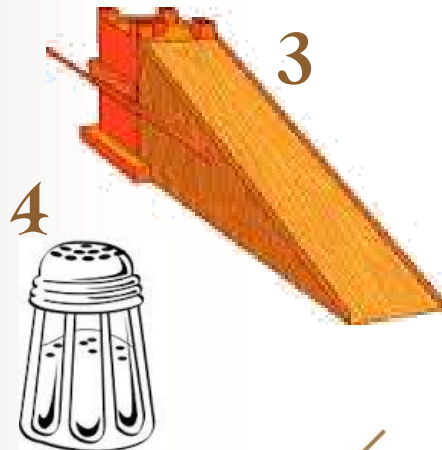

3



4

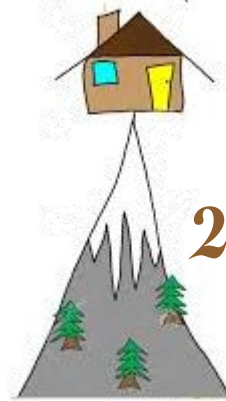

2

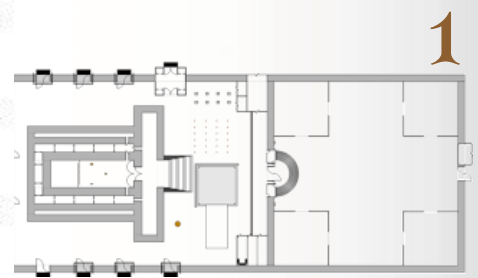

1