

טמונה בפרשה

סוכות

רמזים ופרפראות

המדרש (רבה) מביא את הפסוק שבתהילים: "תודיעני ארח חיים שבע שמחות את פניך נעמות בימינך נצח" - אל תקרא 'שבע' שמחות אלא 'שבע' ואלו שבע מצוות שבחג הסוכות: ארבעה מינין שבולב, סוכה, חגיגה ושמחה. ויש לפרש כי כל ארבעת המינים נרמזים במילים 'ארח חיים' שכפסוק. כי 'חיים' (עם הכולל = 69) הם כגימטריא של 'הדס' (69) ובלי הכולל (68) כגימטריא לולב (68). ו'ארח' הוא 209 בדיוק כמו המילה 'הדר' המסמלת את פרי עץ ההדר-האתרוג. ו'ארח חיים' שווה 277 בדיוק כמו 'ערכה'. (שיח בשמים)

רמז ללולב שניטל בימין: לולב=68, חכם=68, וכתוב: "לב חכם לימינו". עוד, אף חיים כגימטריא עולה 68 לכן לולב היבש פסול שהוא כמת, 'לולב' לו-לב שאין לו אלא לב אחד לאביו שבשמים.

סוכה ר"ת: סומך ועוזר כל הנופלים. ולולב ר"ת: וטהר לבנו לעבדך באמת.

אתרוג = 610, נוסף שלוש כנגד שלושת המינים האחרים (לולב, הדס וערבה) ונקבל 613. שהמקיים מצוות ד' מינים כתיקונה כאילו קיים כל תרי"ג מצוות.

פנינים

"הרחמן הוא יקים לנו את סכת דוד הנפלת"

שאל פעם אדם אחד את הגאון רבי מאיר הלוי, מדוע אנו מזכירים בברכת המזון דווקא בחג הסוכות 'הרחמן הוא יקים לנו את סוכת דוד הנפלת', ומה הקשר בין 'הרחמן' הזה לחג הסוכות בדווקא, וכי רק משום שאנו אומרים את המילה 'סוכת דוד'? והשיב לו על פי המובא בטור סיבה לכך שבשבת חול המועד פסח אנו מפטירין ביחזקאל (פרק ל"ז) אודות תחיית המתים, ואילו בשבת חול המועד סוכות מפטירין גם ביחזקאל (פרקים ל"ח ול"ט) אודות מלחמת גוג ומגוג. כי זמן תחיית המתים יהיה בחודש ניסן, וזמן מלחמת גוג ומגוג יהיה בחודש תשרי. ובגמרא (ברכות ז:) מובא לגבי מלחמת גוג ומגוג הפסוק: "למה רגשו גויים ולאומים יהגו ריק... יתיצבו מלכי ארץ ורוזנים נוסדו יחד על ד' ועל משיחו", מבואר כי עיקר המלחמה בזמן מלחמת גוג ומגוג יהיה על השם ועל משיחו. לפי זה מבואר היטב מדוע אנו מבקשים דווקא בזמן חג הסוכות 'הרחמן הוא יקים לנו את סוכת דוד הנפלת' שהרי בזמן חג הסוכות יהיה מלחמת גוג ומגוג, ומלחמה זו תהיה על השם ועל משיחו, והמשיח הרי הוא מבית דוד, ולכן אנו מתפללים הרחמן הוא יקים לנו את סוכת דוד. (עובדות והנהגות לבית בריסק)



"אתרוג דומה ללב, שאין בו פגם" (מדרש תנחומא ויקרא)

השו"ע (תרמ"ח סעיף א) כותב שאתרוג היבש פסול. האתרוג דומה ללב, כי כשם שהלב צריך שיהיה חם, פועם, מרגיש, מבין וער למצוקות הזולת ולסבלו ונחלץ לעזרתם, הלב חייב לפעום כל הזמן ללא הפסק וללא פגם- כך גם היהודי צריך תמיד להיות כל כולו מסור לעבודת הבורא, פעיל וערני ללא הפסקה וללא פגם בעבודת הש"ת. (שבט מוסר)



"לכלב תשליכון אותו"

ישנם כמה וכמה דרכים לחישוב גימטריאות, מלבד הערך המספרי הרגיל. וניתן להגיע לכל אחד משמותיהם של האושפזין הקדושים, ע"י שימוש בסוג גימטריא שונה על המילה 'סוכה'. א. 'סוכה' במילוי אותיות: סמך (120), ואו (13), כף (100), הי (15) וביחד 248, בדיוק כמו 'אברהם'. ב. סוכה בא"ת ב"ש יוצא 'הפלג' (208) בדיוק כמו הגימטריא של 'יצחק'. ג. פנים ואחור לסוכה (האותיות שבאות לפני ואחרי האותיות 'סוכה') 'נהיד' (69), 'עלו' (113) וביחד 182 בדיוק כמו 'עקב'. וכן, פעמיים 'סוכה' 91, גם שווה (182) ד. צירופים למילה 'סכה' (כל האותיות עד לאות הזו ועד בכלל): 'אבגדהווחטכלמנס' = 255, 'אבגדהווחטיכ' = 75, 'אבגדה' = 10, וביחד 345 כמנין 'משה'. ה. 'סוכה' במילוי אותיות: סמך (120), ויו (22), כף (100), הי (15) וביחד 256, בדיוק כמו 'אהרן' (+הכולל). ו. 'סוכה' במילוי אותיות (ללא אותיות 'סוכה' עצמן): מך (60), ו (6), פ (80), י (10) וביחד 156, בדיוק כמו 'יוסף'. ז. 'סכה' כגימטריא קטנה: ס (6), כ (2), ה (5) וביחד 13, ועם הכולל 14, בדיוק כמו 'דוד'.



"ובהג נידונין על המים"

הגמרא (תענית יט.) מספרת על חוני המעגל שהתפלל על הגשמים בירושלים וירדו גשמים מרובים עד כדי כך, 'עד שיצאו ישראל מירושלים להר הבית' - שהיה גבוה ביותר כי פחדו מהצפות. ויש לבאר כיצד היה מותר להם להיכנס להר הבית מפני המים, הלא אסור להיכנס אפילו לבית הכנסת מפני הגשמים (שו"ע או"ח קנ"א סע"א) וקל וחומר שבוודאי אין להיכנס להר הבית שקדושתו חמורה מקדושת בית הכנסת? ויש לומר: א. היה סכנה ופיקוח נפש להישאר בירושלים ולכן עלו להר הבית. (החיד"א) ב. מפני כבוד הציבור של רבים שלא יכלו להישאר בביתם התיירו לעלות להר הבית. ג. רק למי ששוהה ברחוב והגשמים מציקים לו, אסור להיכנס לבית הכנסת, אך לא למי שביתו הוצף. ד. קדושת בית כנסת חמורה מקדושתו של הר הבית, שהרי הר הבית קדוש רק מחמת המקדש שנמצא בו, ואילו בית הכנסת קדוש מצד עצמו. (ע"פ תשובות הקוראים ל'שאלה לשלחן החג' ע"ט)

שאלה לשולחן השבת והחג

"וכקחתם לכם ביום הראשון"

פרי עץ הדר"

פסוק זה, המופיע בפרשת אמור, נמצא שני פסוקים קודם לפסוק: "בסכת תשבו שבעת ימים".

ויש לבאר מדוע בחרה התורה להביא תחילה את המצוה שמתחייבים בה רק בבוקר של סוכות, לפני מצות הישיבה בסוכה שמתחייבים בה כבר בליל החג?

מלכת השאלה הינה לזכור דיון 202
אלון העבר והגא. ניגן אלול את
השאלות והתשובות (242) מקור, את
יע"מ, זכ"ן אכ"ג 202
השאלות 242 כ"א 202.

העלון מוקדש לע"נ
אסתר בת אהרון וביילה ע"ה
ת.נ.צ.ב.ה

ישנו ביקוש רב בבתי כנסת ברחבי הארץ לקבל את העלון לקהילה שלהם.
זו ההזדמנות שלכם לזכות בהפצת תורה! ניתן לתרום:
1. בהעברה לבנק לאומי (10) סניף 905 חשבון 5055271, ע"ש 'ביון'. 2. לשלוח שיק למערכת.

למונה בפרשה

סוכות

חידון א' ת'

הגשמה לכל אלה **מגילה** באור **המפילה** **זראש** השורה.

- א. שניים מן האושפזין, שבסוכה מתארחים
- ב. נוהגים להקיפה בכל יום בהושענות
- ג. ארבעה מינים כאלו פסולים
- ד. מחלקי הסוכה
- ה. יש בו ריח ואין לו טעם
- ו. קריאת התורה בחוה"מ מתחילה במילה _____
- ז. חג הסוכות נקרא גם _____
- ח. אבעבועה דקה על גבי עור האתרוג נקראת- _____
- ט. שיעורי ד' המינים נמדדים במידה זו _____
- י. שלושה מהאושפזין, שבסוכה מתארחים _____
- כ. לולב ששדרתו _____ הינו פסול
- ל. יש בו טעם ואין לו ריח _____
- מ. אחד מן האושפזין, שבסוכה מתארחים _____
- נ. מצוה מיוחדת הנהוגה בבית המקדש בסוכות _____
- ס. חלק מהסוכה שכשר רק מגידולי קרקע _____
- ע. הדס נקרא גם "_____"
- פ. מספרם פוחת והולך בימות החג _____
- צ. סוכה צריכה שתהיה עשויה ל- _____
- ק. מגילה הנקראת בשבת חוה"מ _____
- ר. חג הסוכות הוא אחד משלושת ה- _____
- ש. לעיתים נמצא בראש האתרוג _____
- ת. זן אתרוג הנחשב לבלתי-מורכב ומהודר _____

חידון א' ת' - הפוך

הגשמה לכל אלה **מסגיינת** באור **המפילה** **זראש** השורה.

- א. היום האחרון של החג נקרא-
- ב. "אשר קדשנו במצותיו וצונו _____ בסוכה"
- ג. מארבעת המינים, שבחג ניטלים _____
- ד. אחד מן האושפזין, שבסוכה מתארחים _____
- ה. נחבטת בצרור של 5 ממנה _____
- ו. ברכה שמברכים ביום הראשון של החג _____
- ז. מן ההלל: "בית יעקב מעם _____"
- ח. ממעיין זה שואבים מים לניסוך המים _____
- ט. בתאריך זה נהוג להתפלל עבור אתרוג מהודר _____
- י. אחת מן ההושענות: "אערוך _____"
- כ. בקהילות רבות נהוג לאגוד בו את הלולב _____
- ל. ההפטרה בשבת חוה"מ היא מתוך ספר זה _____
- מ. בחג הסוכות נידונים על ה- _____
- נ. פטור מסוכה _____
- ס. בפרשה זו קוראים בתורה בימי חוה"מ _____
- ע. ממנה יוצאים לדירת עראי- 'דירת _____'
- פ. תפילה ששונה קצת בכל יום מימות החג _____
- צ. קצה האתרוג בצד שבו היה מחובר לעץ _____
- ק. צמח הנפוץ בשימוש כסכך בימינו _____
- ר. מצווה לאכול בחג מדין "שמחה" _____
- ש. הדס מהודר הוא הדס _____
- ת. מתקיימת ונחגגת בלילות חול המועד _____

ואלה שמות:

"בסוכות"

אילו שמות נוספים היו ל"עמק סוכות"? (התשובות במדור התשובות)

מִן הַמְדַרְשׁ

תנו רבנן: "ולקחתם" שתהא לקיחה לכל אחד ואחד. "לכם" משלכם, להוציא את השאול ואת הגזול. מכאן אמרו: אין אדם יוצא ידי חובתו ביום טוב הראשון בלולבו של חברו, אלא אם כן נותנו לו במתנה. ומעשה ברבן גמליאל ורבי יהושע ורבי אלעזר בן עזריה ורבי עקיבא שהיו באין בספינה, ולא היה לולב אלא לרבי גמליאל שלקחו באלף זוז, לידע כמה מצוות חביבות עליהן. נטלו רבן גמליאל ויצא בו, ונתנו לרבי יהושע ויצא בו, והחזירו לרבן גמליאל וכו'. ולמדנו שמתנה על מנת להחזיר שמה מתנה. אמר רבי אלעזר ברבי צדוק: כך היה מנהגן של אנשי ירושלים: אדם יוצא מביתו ולולבו בידו, הולך לבית הכנסת לולבו בידו, קורא קריאת שמע לולבו בידו, קורא בתורה ונושא את כפיו מניחו על גבי הקרקע, הולך לנחם אבלים ולבקר חולים לולבו בידו, הולך לבית המדרש משגרו ביד בנו ביד עבדו. להודיעך כמה הם זריזים במצוות. ארבעה מינים שבולב מעכבים זה את זה, שכתוב: "ולקחתם" שתהיה לקיחה תמה (שלמה)... ואין אדם יוצא ידי חובתו בהן עד שיהיו כולם באגודה אחת. וכן בני ישראל לא ישובו לארצם עד שיהיו כולם באגודה אחת, שנאמר: "הבונה בשמים מעלותיו ואגדתו על ארץ יסדה". (ע"פ ילקו"ש אמור)

מילה במשנה

איש חלוכה הציל, ואז מסמכותו האציל, כדי לשפוך נוזלים, על צורתם של חילים.

המונח המזוקף הינו מילה בג' אותיות המופיעה במשניות מסכת סוכה, אשר כל שורה בגידיה רומזת להקשר שונה שלה. (יגכן כגיב מסר ומיפוי אותיות בג'י הקיה דומה)

הגשמה **מסגיינת** אי"ה **זראש** **המפילה**

טמונה בפרשה סוכות

ושפני טמוני חול

היתכן שתהיה הסוכה פסולה, ותוכשר ע"י דיבור בלבד ללא כל מעשה? (3 אפשרויות לפחות!)

"המצטער פטור מן הסוכה"

בעל ה"חידושי הרי"ם" ביאר את ענין הפטור והצער: שהנה הייעוד של מצות סוכה הוא: "למען ידעו דורותיכם כי בסוכות הושבתי את בני ישראל". אך אדם המצטער, אין לו ישוב הדעת והמנוחה הנכונה הראויה לקיום המצוה, וממילא נפטר מקיומה. ובעל ה"תפארת שלמה" מבאר את המאמר באופן מיוחד: "המצטער", אדם שיש לו צער כל שהוא ודאגות וטרדות, "פטור" נפטר מצער ומצוקתו - "מן הסוכה", על ידי קיום מצוות סוכה.

הגמרא (סוכה יז.) מביאה את ההלכה שפסול אויר בגג הסוכה הוא בג' טפחים ואילו סכך פסול פוסל בד' טפחים. נלמד מכך יסוד בעבודת ד': אדם ההולך בטל, גרוע הוא מהעובר עבירה. שמי שההולך בטל דומה הוא לאויר, והעובר עבירה דומה לסכך פסול ורואים אנו שאויר נפסל כבר בשלושה טפחים בשונה מסכך פסול שכשר עד ארבעה. (ר' מנחם מנדל מקוצק)

שעשועי דאורייתא

"החליל"

מלבד היותו שם של פרק במסכת סוכה, היכן מוזכר החליל בנ"ך? (3 מקומות)

1. איזה מלך נרגס באתרוגים?

2. מהם שמות ההג?

3. מה המשותף בין: סוכה, עירוב ונר חנוכה?

4. אלו מצוות מיוחדות להג הסוכות בלבד?

5. באיזה גיל נימולו כל אחד מן האושפידין?

מצאו נא במשניות מסכת סוכה:

6. את האות ל' שמופיעה 3 פעמים ברציפות

(לא באותה המילה) (2 תשובות)

7. משנה עם המספרים: 3, 6, 9, 21, 48.

8. 2 משניות שמתחילות ומסתיימות באות נ'.

9. אות המופיעה פעמיים ברציפות. (13 תשובות)

תשובות

ושפני טמוני חול - תשובה לשבוע שעבר: מתי אסור לכנות את רבו 'רבי' או 'מורי'? - בגט. (שו"ע אה"ע קכ"ז) **ואלה שמות** -

מדרש רבה לך לך: 'שלושה שמות נקראו לו, עמק השדים, עמק שוה, עמק סכות'. **חידון א' ת'** - אברהם אהרן, בימת בית הכנסת, גנובים\גזולים, דפנות, הדס, וביים, זמן שמחתינו, חזוית, טפחים, יצחק יעקב יוסף, כפופה, לולב, משה, ניסוך המים, סכך, ענף עץ עבות, פרים, צל, קהלת, רגלים, שושנתא (פיטם), תימני. **חידון א' ת' הפוך** - הושענא רבא, לישב, אתרוג, דוד, ערבה, שהחיינו, לועז, שילוח, ט"ו בשבט, שועי, קוישקלך, יחזקאל, מים, קטן (הצריך לאמו), פנחס, קבע, מוסף, עוקץ, במבוק, בשר, משולש, שמחת בית השואבה. **שעשועי דאורייתא** - בשמואל א': 'ולפניהם נבל ותף וחליל וכנור והמה מתנבאים', בישעיה: 'והיה כנור ונבל תף וחליל ויין משתייהם', וגם: "לבב כהולך בחליל". 1. ינאי המלך. 2. סוכות, חג האסיף וזמן שמחתינו. 3. פסולים למעלה מעשרים אמה. + "נמס בתוך מעי" נמ"ס נר מבוי סוכה. מעי" 120 טפחים=20 אמות. 4. סוכה, ד' מינים, ניסוך המים, הקהל בשנה השמינית. 5. אברהם בגיל 99, יצחק בגיל 8 ימים, ומן הסתם אף אהרן בגיל שמונה ימים, יעקב, יוסף, משה ודוד נולדו מהוללים. 6. 'אמרו להן בית הלל לבית שמאי... וזקני בית הלל לבקר'. 7. פרק ה' משנה ה'. 8. 'ניסוך המים... באתרוגיהן', 'נשים ועבדים... הקטן'. 9. בביתה, גג, ההלל, שוות, חזוית, החוטט, הייתי, מסככין, הכלל, ממלא, יוחנון, שקצצן, ששה. **מילה בפרשה האזינו** - צור. "הקף את חומותיה" - תעשה מצור=צור!, "וברא את מגדליה" - בלשון ציווי: ברא=צור, "של העיר הקדומה" - העיר צור, "שאינה כסלע לעמה" - סלע=צור. **טמונות בסוכה** - 1. "נלקיטי המטה" (פ"א מ"ג) 2. מין ערבה פסולה=צפצפה. (פ"ג מ"ג) 3. מצות שמחה בחג. 4. "ושפך לו קיתון על פניו" (סוכה פ"ב מ"ט) 5. לולב שצורתו כמגל. 6. "ולרבן גמליאל שתי כותבות" (פ"ב מ"ה) 7. "פורטת ארבע הושע נא". 8. תמונה ללא פתרון, תחשבו! 9. שאיבת מים - רומז לבית השואבה. 10. גמל מוזכר בהלכות סוכה. (פ"ב מ"ג) 11. "שני חוטמין דקין" (פ"ד מ"ה) 12. שיעור אתרוג הקטן הוא כאגוז או כביצה. (פ"ג מ"ז) 13. הערבה. 14. "וארבעה סולמות" (פ"ה מ"ב) **טמונות בהפטר** - 1. "לא יום ולא לילה" (ז) 2. "והחזיקו יד איש רעהו" (יג) 3. "ולא עליהם יהיה הגשם" (יז) 4. "ונבקע הר הזיתים" (ד) **שאלה לשלחן השבת כי תבוא** - שאלנו: מדוע כתב ספר החינוך שמביאים ביכורים רק משבעת המינים משום שרק הם מוזכרים בתורה, והרי יש פירות נוספים המוזכרים, כגון: שקדים, פרי עץ הדר, בטנים, אבטיחים, קישואים, עדשים, בצלים, ושומים? כמה מעיקרי התשובות שהתקבלו במערכת: 1. כוונת החינוך היא שלא הוזכרו פירות אחרים בהקשר של שבח לארץ ישראל.

ניתן להשיג את העלון

במייל: ע"י שליחת מייל בקשה אל: temunabaparashah@gmail.com - מלמדים, תלמודי תורה ובתי ספר - נא ציינו זאת.

באתר: 'לדעת', בכתובת: <http://ladaat.info/gilyonot.aspx> או באתר: 'אידישער ווינקל' (באידיש):

<https://yiddishevinkel.com/gilyones> או באתרים: 'דרשו', 'תורת יוסף'.

בשכונת בית ישראל בירושלים: בחנות 'פיצוחי בית ישראל' רחוב בית ישראל 1, ובמערכת.

© כל הזכויות שמורות לאהרן בין.

ניתן לשלוח תגובות רעיונות והערות למערכת:

קויפמן 17 ירושלים - temunabaparashah@gmail.com

העלון מגיע מדי שבוע לעשרות אלפי משפחות וילדים, המשתמשים בו ללימוד משותף סביב שולחן השבת. מעוניינים להקדיש את העלון לכל מטרה? צרו קשר עם המערכת, או טלפנו: 052-766-5775

טמונות בסוכה

מקרא רמת קושי: **השגל קשה**

זהו גידון המשפץ הקטני את הונות הדומעות מושי הגז והשניות סוכה. (גובלו אמזוא גשבות בדף המצורה)

אבגיש, כי אין הכוונה להמגיש את הקנינים בלל, אלא רק בדרך רמז וכפל לשון. (מוחלף לציין צאת אולבים)

אמה לקבל קטיונות, גיצוקים והקדוה: temunabaparashah@gmail.com כמייכ להצטרפות ארשיית התפוצה והקדשות ניגן אלמו בקשה אמיל הניל

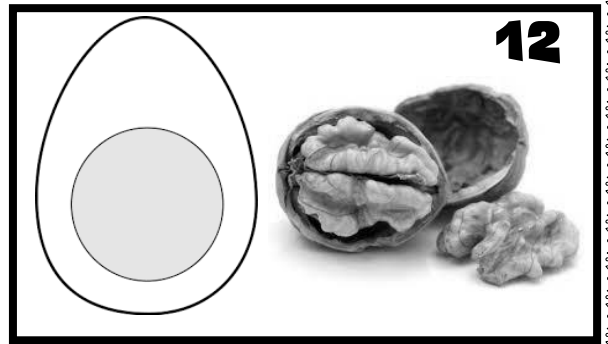
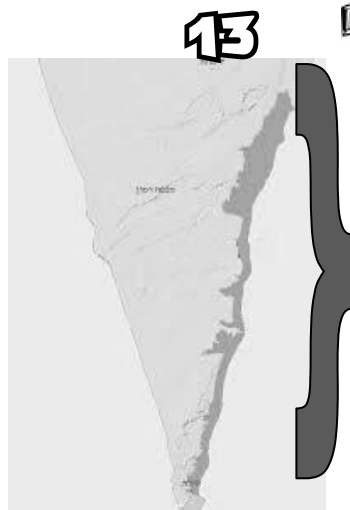
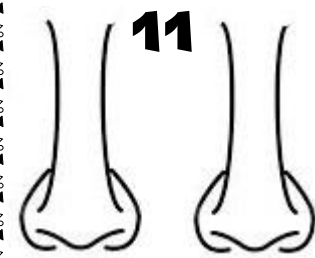
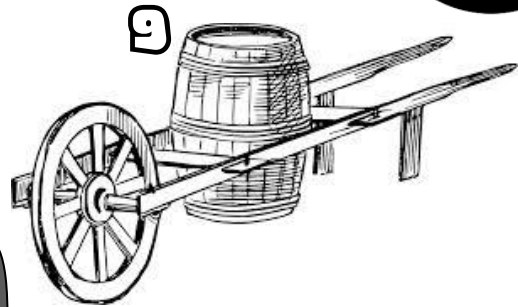
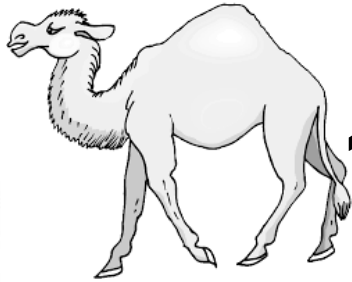
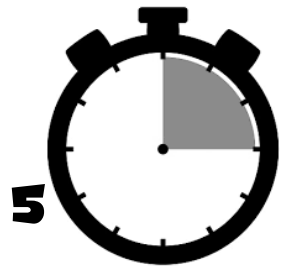
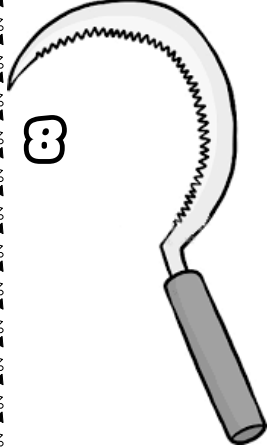
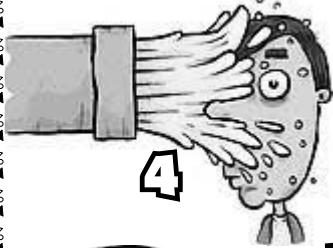

הפגרת סוכות

טמונות בהפגרת

הנה יום בא

(זכריה יד' א'-כא')

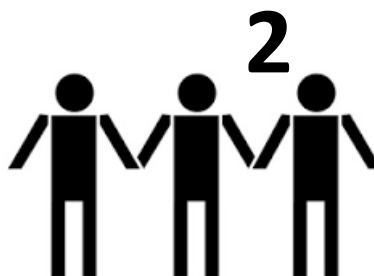
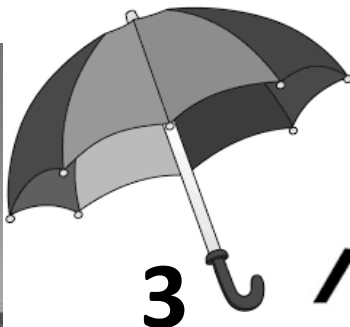
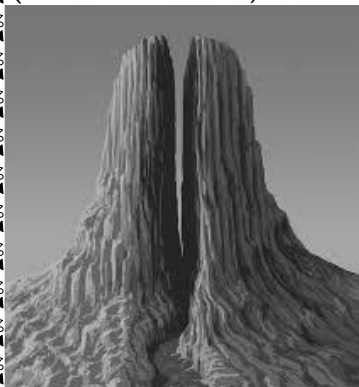

טמונות בסוכה

מקרא רמת קושי: **השגל קשה**

זהו גידון המשפץ הקטני את הנוצות הרומזות מושי הגז והשניות סוכה. (גובלו אמזוא גשובות בדף המצורה)
 אבגיש, כי אין הכוונה להמגיש את הקנינים בלל, אלא רק בדורך רמז וכפל לשון. (מוחלף לציין צאת אולבים)
 אמה לקבל קטיונות, גיצוקים והקדוה: temunabaparashah@gmail.com כמייכ להצטרפות ארשיית הקפוצה ולהקדשות ניגן אלמו בקשה אמיל הניל

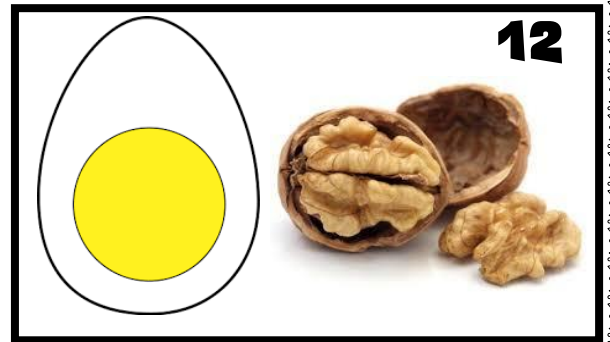
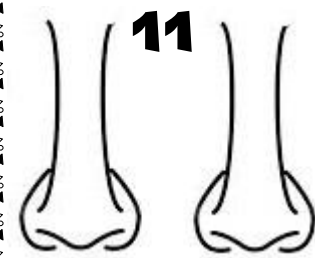
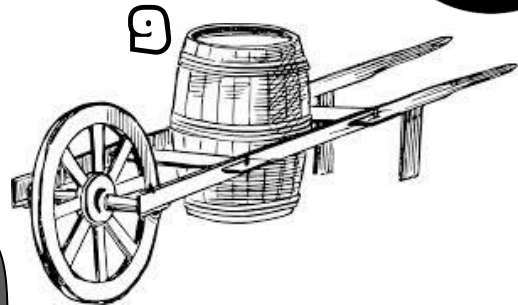
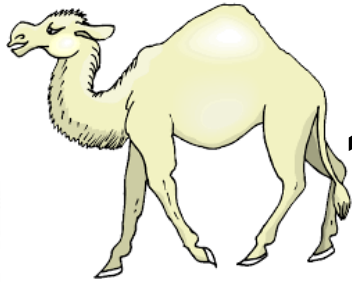
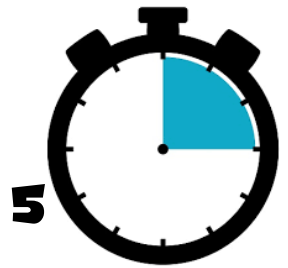
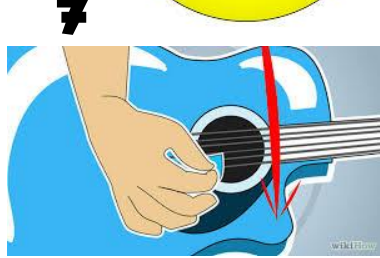
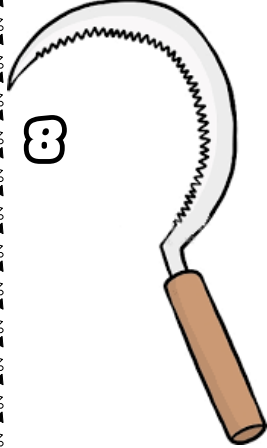

הפטרית סוכות

טמונות בהפטרה

הנה יום בא
(זכריה יד' א'-כא)

